



P-D10

OPERATING INSTRUCTIONS / MODE D'EMPLOI / BETRIEBSANLEITUNG

We are grateful for your choice of this fine Sansui high fidelity product. Before you operate it, we suggest that you read this booklet once through carefully, familiarizing yourself with the important precautions, operational procedures and every one of the product's many features. It will help to ensure that you will avoid possible damage and that the product's superb performance will be yours to enjoy for many years to come.

Nous sommes reconnaissants pour votre choix de ce produit Sansui d'une remarquable haute fidélité. Avant de commencer à vous en servir, nous vous recommandons de lire cette notice complètement et soigneusement, vous familiarisant ainsi avec les précautions importantes, les manœuvres de fonctionnement et chacune des nombreuses caractéristiques de l'appareil. Cela vous aidera à ne pas provoquer d'éventuels dommages et à vous permettre de profiter pendant de longues années des superbes performances de votre appareil.

Wir möchten zu dieser Gelegenheit unseren Dank aussprechen, daß Sie sich für diesen HiFi-Baustein von Sansui entschieden haben. Bitte lesen Sie vor der Inbetriebnahme des Gerätes diese Anleitung sorgfältig durch, um sich mit den wichtigen Vorsichtsmaßnahmen, den Bedienungsvorgängen und den vielen hervorragenden Eigenschaften dieses Gerätes vollständig vertraut zu machen. Mögliche Beschädigungen können dadurch vermieden werden, so daß Sie das hervorragende Leistungsvermögen dieser Komponente für viele Jahre genießen können.

Table of contents

Precautions	2
Controls and parts callouts	3
Setting-up and connections	4
Operating procedures	6
Some useful hints	7
Trouble and repair	8
Specifications	9

- The Model No. and Serial No. of your unit are shown on its back panel.
- Do not lose the Warranty Card that carries your unit's Model No. and Serial No.
- SANSUI attests that this product conforms with EEC directive 76/889.

Table des matières

Précautions	2
Liste des pièces et des commandes	3
Montage et connexions	4
Procédés de réglage	6
Quelques conseils utiles	7
Panne et réparation	8
Spécifications	9

- Le numéro du modèle et le numéro de série de l'appareil sont inscrits sur son panneau arrière.
- Ne perdez pas la carte de garantie où est indiquée le numéro du modèle et le numéro dans la série du type de l'appareil.
- La société SANSUI déclare que cet appareil est conforme aux prescriptions de la directive 76/889 CCE.

Inhaltsverzeichnis

Vorsichtsmaßnahmen	2
Bezeichnung der Bedienungselemente	3
Aufstellung und Anschlüsse	4
Bedienungsverfahren	6
Einige nützliche Hinweise	7
Störungen und Abhilfe	8
Technische Daten	9

- Die Modell- und die Seriennummer Ihres Gerätes sind auf der Geräterückseite angegeben.
- Verlieren Sie bitte nicht den Garantieschein, auf dem die Modell- und die Seriennummer dieser Einheit angegeben sind.
- SANSUI weist aus, daß dieses Produkt gemäß der EWG-Vorschrift 76/889 gebaut ist.

WARNING: To prevent fire or shock hazard, do not expose this appliance to rain or moisture.

ATTENTION: Pour éviter les dangers d'électrocution ou d'incendie, ne pas exposer cet appareil à la pluie ou à l'humidité.

WARNING: Setzen Sie diese Gerät zur Verhütung von Feuer- und Stromschlaggefahr weder Regen noch Feuchtigkeit aus.

Precautions

Turntable dismantling

Do not extract the unit's platter shaft or dismantle the motor assembly. NEVER try to touch any part inside the turntable unit. Such action may result in deterioration in performance or in mechanical breakdown.

Caution prior to operation

- * Avoid exposing the turntable (as well as your amplifier and other audio equipment) to rain or direct sunlight.
- * Avoid exposing the turntable to dust, excessively warm or cold temperatures.
- * Place your turntable on a solid, vibration-free surface.
- * Avoid placing your turntable on an inclined surface, otherwise incorrect stylus tracking will deteriorate overall performance. See that the surface of a record, when placed upon the platter, is strictly horizontal.
- * When cleaning the turntable base and dust cover, be sure to use a dry, soft cloth. Never use thinner or alcohol. Also take care not to accidentally apply insecticides or other volatile liquids or sprays.

Power plug

- * Do not touch the power plug with wet hands, for you may be subjected to electrical shock.
- * When unplugging the power plug, do not pull the cable; grasp the plug and pull it out of the wall outlet.

Induced hum

Any nearby motor-equipped apparatus such as an electric sewing machine or fan, or a large power transformer may influence your turntable and cause booming hum. If you experience this, move the apparatus in question as far away as possible from the turntable. When placing the turntable next to your amplifier, hum will be reduced if you place it on the side of the amplifier opposite to the side where its transformer is located.

Lubrication

Your unit requires no lubrication whatsoever. Note that application of oil to the unit's platter shaft or platter bearing may cause turntable breakdown.

Précautions

Démontage du tourne-disque

Ne pas enlever l'axe du plateau de l'appareil ou démonter l'assemblage moteur. NE JAMAIS essayer de toucher à une pièce quelconque à l'intérieur de l'appareil tourne-disque. D'une telle action peut résulter la diminution des performances ou une panne mécanique.

Précautions avant l'utilisation

- * Eviter d'exposer le tourne-disque (ainsi que l'amplificateur et les autres appareils audio) à la pluie ou directement au soleil.
- * Eviter d'exposer le tourne-disque à la poussière et aux températures excessivement chaudes ou froides.
- * Placer le tourne-disque sur une surface solide, exempte de vibrations.
- * Eviter de placer le tourne-disque sur une surface inclinée, autrement une pression inégale de la pointe de lecture sur le sillon diminuera les performances globales. S'assurer que la surface du disque qui est placé sur le plateau soit rigoureusement horizontale.
- * Quand vous nettoyez le coffret et le couvercle antipoussière du tourne-disque, prendre bien soin de n'utiliser qu'un chiffon sec et doux. Ne jamais utiliser de diluant synthétique ou de l'alcool. Prendre soin également de ne pas appliquer accidentellement de l'insecticide ou d'autres produits volatiles utilisés en atomiseur.

Prise d'alimentation

- * Ne pas toucher la prise d'alimentation avec des mains humides car vous pourriez recevoir une décharge électrique.
- * Quand vous débranchez la prise d'alimentation, ne pas le faire en tirant sur le fil; saisissez la prise elle-même et la retirer de la fiche murale.

Ronflement induit

Tout appareil se trouvant à proximité et équipé d'un moteur tel qu'une machine à coudre électrique ou un ventilateur, ou encore un gros transformateur de puissance peut influencer votre tourne-disque et causer un ronflement important. Si cela se produit, déplacer l'appareil incriminé le plus loin possible du tourne-disque. En disposant le tourne-disque près de l'amplificateur, le ronflement peut être réduit si on le place du côté opposé du transformateur de l'amplificateur.

Lubrification

Cet appareil ne nécessite aucune lubrification. Noter que l'application d'huile sur l'axe de plateau de l'appareil ou sur le roulement du plateau risque d'entraîner une panne de l'appareil.

Vorsichtsmaßnahmen

Zerlegung des Plattenspielers

Ziehen Sie nicht die Plattentellerwelle des Gerätes heraus und zerlegen Sie die Motormontage nicht; versuchen Sie niemals Teile innerhalb des Plattenspielers zu berühren, da dies zu verschlechterter Leistung oder Mechanischer Beschädigung führen kann.

Vorsichtsmaßnahmen vor dem Betrieb

- * Vermeiden Sie es, den Plattenspieler (genau wie Ihren Verstärker und andere Audioausrüstung) Regen oder direktem Sonnenlicht auszusetzen.
- * Vermeiden Sie es, den Plattenspieler Staub oder übermäßig warmen oder kalten Temperaturen auszusetzen.
- * Stellen Sie den Plattenspieler auf eine solide, vibrationsfreie Oberfläche.
- * Stellen Sie den Plattenspieler nicht auf eine geneigte Oberfläche, da es sonst durch ungenaue Rillenfolge der Nadel zu einer Verschlechterung der Gesamtleistung kommt. Achten Sie darauf, daß die Oberfläche einer Schallplatte, wenn sie auf dem Plattenteller liegt, genau horizontal ist.
- * Für das Reinigen der Plattenspieler-Zarge und des Staubschutzdeckels ist ein trockener und weicher Lappen zu benutzen. Niemals Verdüner oder Alkohol verwenden. Auch darauf achten, daß keine Insektenvertilgungsmittel und dgl. versehentlich auf das Gehäuse gesprüht werden.

Netzkabelstecker

- * Den Netzkabelstecker nicht mit nassen Händen berühren, da ansonsten elektrische Schläge verspürt werden könnten.
- * Wenn das Netzkabel von der Wandsteckdose abgezogen wird, immer den Stecker und nicht das Kabel anfassen.

Induziertes Brummen

Jedes motorgetriebene Gerät in der Nähe, z.B. eine elektrische Nähmaschine oder ein Ventilator, oder ein großer Leistungstransformator kann Ihren Plattenspieler beeinflussen und Brummen verursachen. Wenn Brummen auftritt, so entfernen Sie das entsprechende Gerät so weit wie möglich vom Plattenspieler. Wenn Sie den Plattenspieler neben Ihrem Verstärker aufstellen, so wird Brummen verringert, wenn Sie ihn auf die Seite des Verstärkers stellen, die am weitesten von seinem Transformator entfernt ist.

Schmierung

Ihr Gerät erfordert keinerlei Schmierung. Beachten Sie bitte, daß Öl auf der Plattentellerwelle oder dem Plattentellerlager zum Ausfall des Plattenspielers führen kann.

For the United Kingdom only

Important

The wires in this mains lead are coloured in accordance with the following code:

Blue: Neutral
Brown: Live

If the colours of the wires in the mains lead of this equipment should not correspond to the coloured markings identifying the terminals in your plug, proceed as follows:

The wire which is coloured **blue** must be connected to the terminal which is marked with the letter 'N' or coloured black.

The wire which is coloured **brown** must be connected to the terminal which is marked with the letter 'L' or coloured red.

Ensure that your equipment is connected correctly. If you are in any doubt, consult a qualified electrician.

For equipment purchased outside the U.K. with a "EUROPEAN" two-pin mains plug, the plug should be removed and connections made in accordance with the above instructions. Ensure also that the equipment is properly adjusted to 240 volts operation. If you are in any doubt, consult a qualified electrician, or our Service Agent in the U.K.

Controls and parts callouts

Liste des pièces et des commandes

Bezeichnung der Bedienungselemente

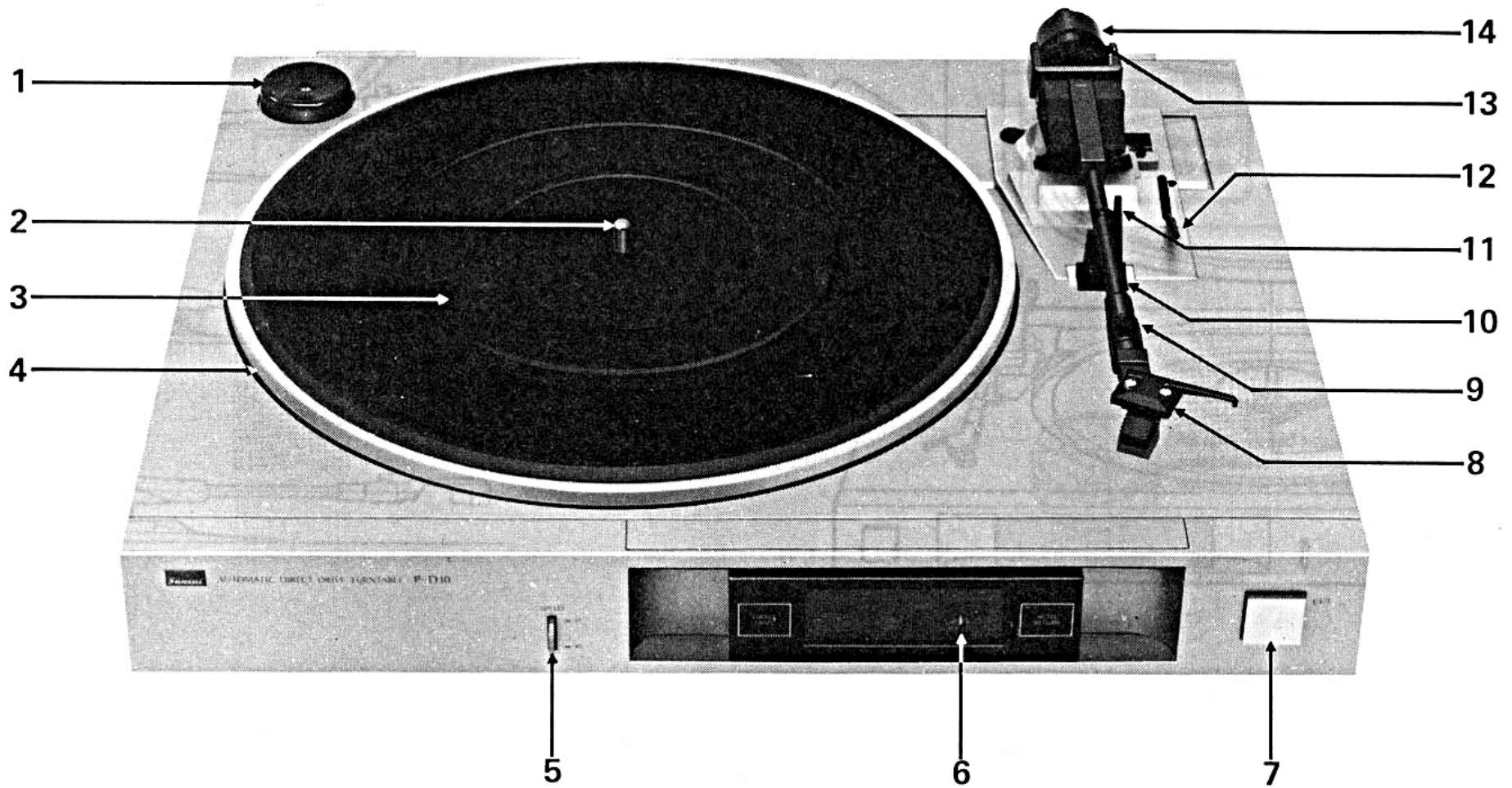

* The photos and illustrations show a unit with a silver panel.

* Les photographies et illustrations présentent le modèle à panneau argenté.

* Die Photos und Illustrationen zeigen ein Gerät mit einer silberfarbenen Frontplatte.

- 1 45 rpm record adaptor
- 2 Motor spindle
- 3 Rubber mat
- 4 Platter
- 5 SPEED selector switch
- 6 LOCKED indicator
- 7 CUT switch
- 8 Headshell
- 9 Locking screw
- 10 Tonearm
- 11 Arm rest
- 12 Arm lifter lever
- 13 Tracking-force dial
- 14 Main weight

- 1 Adaptateur de disque à 45 t/mn
- 2 Axe moteur
- 3 Tapis en caoutchouc
- 4 Plateau
- 5 Sélecteur de vitesse (SPEED)
- 6 Témoin LOCKED
- 7 Commutateur CUT
- 8 Tête de pick-up
- 9 Vis de fixation
- 10 Bras acoustique
- 11 Support de bras acoustique
- 12 Levier élévateur de bras
- 13 Cadran de pression sur le sillon
- 14 Contrepoids principal

- 1 Adapter für 45 er Schallplatten
- 2 Motorspindel
- 3 Gurmimatte
- 4 Plattenteller
- 5 Drehzahlwahlschalter (SPEED)
- 6 LOCKED Anzeige
- 7 CUT Schalter
- 8 Tonarmkopf
- 9 Halteschraube
- 10 Tonarm
- 11 Armauflage
- 12 Armheberhebel
- 13 Auflagekraftskala
- 14 Hauptgewicht

Depending on the sales area, this unit may not be supplied with a cartridge. Refer to page 7 when mounting a cartridge of your choice on the headshell supplied.

Suivant les régions où l'on achète l'appareil, il peut être vendu avec ou sans tête de lecture. S'en remettre aux page 7 au moment du montage d'une cartouche de votre choix sur la tête de pick-up fournie.

Je nach Verkaufsgebiet liegt dem Gerät u.U. kein Tonabnehmer bei. Beziehen Sie sich für die Anbringung eines Tonabnehmers nach Ihrer Wahl am Tonarmkopf auf der Seite 7.

Setting-up and connections

Montage et connexions

Aufstellung und Anschlüsse

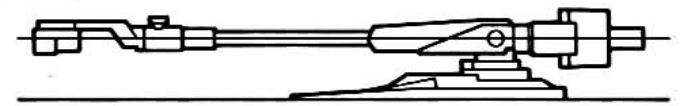
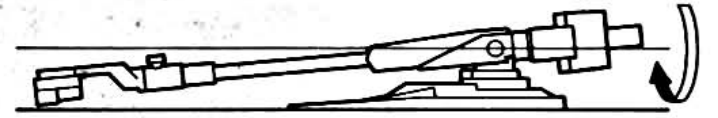
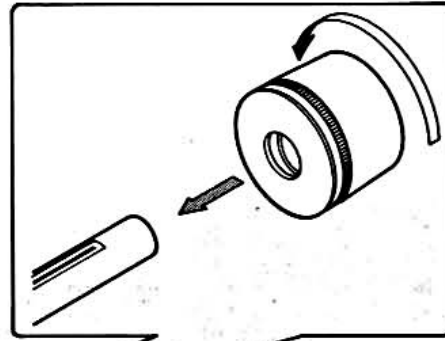
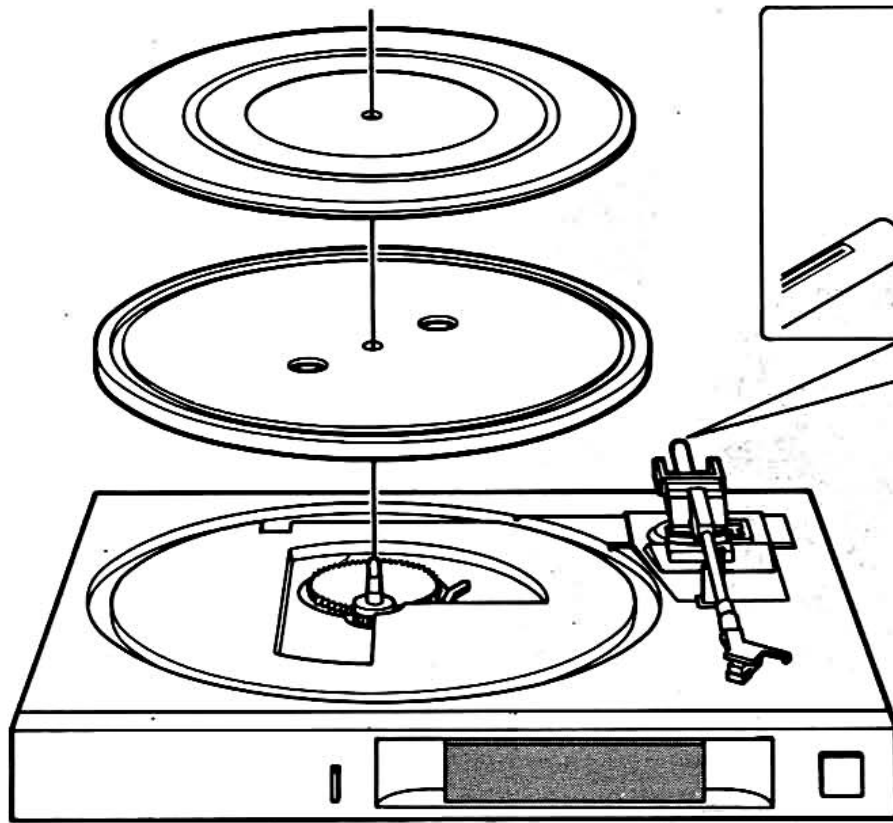

This turntable is composed of high precision parts and to prevent damage during transportation, they are packed separately. Before using your turntable, assemble and connect as indicated by the following procedure.

Setting up turntable

To mount the platter on the turntable, fit the platter slowly and gently onto the motor spindle, taking care not to apply any unreasonable force to the spindle. When the platter is securely fitted, place the rubber mat on it.

Mounting main weight

Fit the main weight on the weight shaft of the tonearm and pull it toward you while turning it gently to the right.

Tonearm horizontal balance

Before undertaking tracking-force adjustment, you must balance the tonearm in a perfectly horizontal plane to the motorboard to obtain a "0-gram" tracking force. Procedures are as described below:

1. Detach the arm rest hook.
 2. Remove the stylus protector cover.
 3. Pull down the arm lifter lever.
 4. Hold the headshell hook and move the tonearm to the halfway position between the platter and arm rest.
 5. Turn the main weight with your other hand until the tonearm balances itself, remaining stationary and horizontal to the motorboard; if the headshell rises, turn the main weight to the right (seen from behind). If it lowers, turn it to the left.
- Be very careful not to subject the stylus to undue shock during the tonearm horizontal balancing.
6. Once the tonearm's horizontal balance has been achieved, return the tonearm to the arm rest.

Ce tourne-disque comporte des pièces de haute précision qui ont fait l'objet d'un emballage séparé pour prévenir leurs dégâts éventuels au cours du transport. Avant la mise en service de l'appareil, assembler ou raccorder ces pièces de la manière indiquée ci-après.

Montage du tourne-disque

Pour monter le plateau sur le tourne-disque, adapter le plateau lentement et doucement sur l'axe moteur, en prenant garde de ne pas appliquer un trop grand effort sur l'axe. Lorsque le plateau est bien en place, mettre le tapis en caoutchouc sur le plateau.

Montage du contrepoids principal

Monter le contrepoids principal sur l'axe de contrepoids du bras acoustique et tirez le vers vous tout en le tournant doucement vers la droite.

Équilibrage horizontal du bras acoustique

Avant d'entreprendre le réglage de la pression sur la sillone, il faut équilibrer le bras acoustique sur un plan parfaitement horizontal sur la plaque de moteur pour obtenir une pression sur le sillone de "0 gramme". La méthode est décrite ci-dessous:

1. Détacher le crochet du support du bras de lecture.
 2. Retirer le capuchon protecteur de la pointe de lecture.
 3. Baisser le levier de l'élèveur du bras de lecture.
 4. Tenir la patte de la coquille et déplacer le bras acoustique à mi-chemin entre le plateau et le support du bras.
 5. Tourner le contrepoids principal avec l'autre main jusqu'à ce que le bras acoustique soit bien équilibré de lui-même, en restant immobile et horizontal par rapport à la plaque moteur; si la tête de pick-up se relève, déplacer le contrepoids principal à droite (vu de derrière). Si elle descend, déplacer à gauche.
- Prendre bien garde de ne pas soumettre la pointe de lecture à des heurts nuisibles durant l'équilibrage horizontal du bras acoustique.
6. Une fois que le réglage de l'équilibre horizontal est réalisé, ramener le bras acoustique sur son support.

Dieser Plattenspieler besteht aus hochempfindlichen Teilen. Um sie vor Beschädigungen während des Transportes zu schützen, sind sie separat verpackt. Einbau und Anschluß dieser Teile geschieht wie folgt.

Aufstellung des Plattenspielers

Setzen Sie den Plattenteller für Anbringung auf dem Plattenspieler langsam und vorsichtig auf die Motorspindel. Achten Sie hierbei darauf, keine übermäßige Kraft auf die Motorspindel auszuüben. Wenn der Plattenteller sicher angebracht ist, so legen Sie die Gummimatte darauf.

Anbringung des Hauptgewichtes

Schieben Sie das Hauptgewicht auf den Gewichtschaf des Tonarms und ziehen Sie es auf sich zu, während Sie es sanft nach rechts ziehen.

Horizontale Tonarmbalance

Vor der Einstellung der Auflagekraft müssen Sie den Tonarm perfekt waagrecht ausbalancieren, um eine Auflagekraft von Null Gramm zu erreichen. Verfahren Sie hierfür wie folgt:

1. Den Armauflagenhaken entriegeln.
 2. Entfernen Sie den Nadelschutz.
 3. Den Armheberhebel nach unten ziehen.
 4. Den Haken der Kopfmuschel fassen und den Tonarm über den Plattenteller auf halbem Weg zwischen Plattentellermite und Tonarmauflage führen.
 5. Drehen Sie mit der anderen Hand das Hauptgewicht, bis der Tonarm ausbalanciert ist und waagrecht zur Oberfläche des Plattenspielers stehen bleibt. Wenn der Tonarm ansteigt, so drehen Sie das Hauptgewicht (von hinten aus gesehen) nach rechts, wenn er sich senkt, so drehen Sie es nach links.
- Achten Sie beim waagerechten Ausbalancieren des Tonarms darauf, daß die Nadel keinen Stößen ausgesetzt wird.
6. Nachdem der Tonarm ausbalanciert ist, führen Sie ihn wieder zu seiner Auflage zurück.

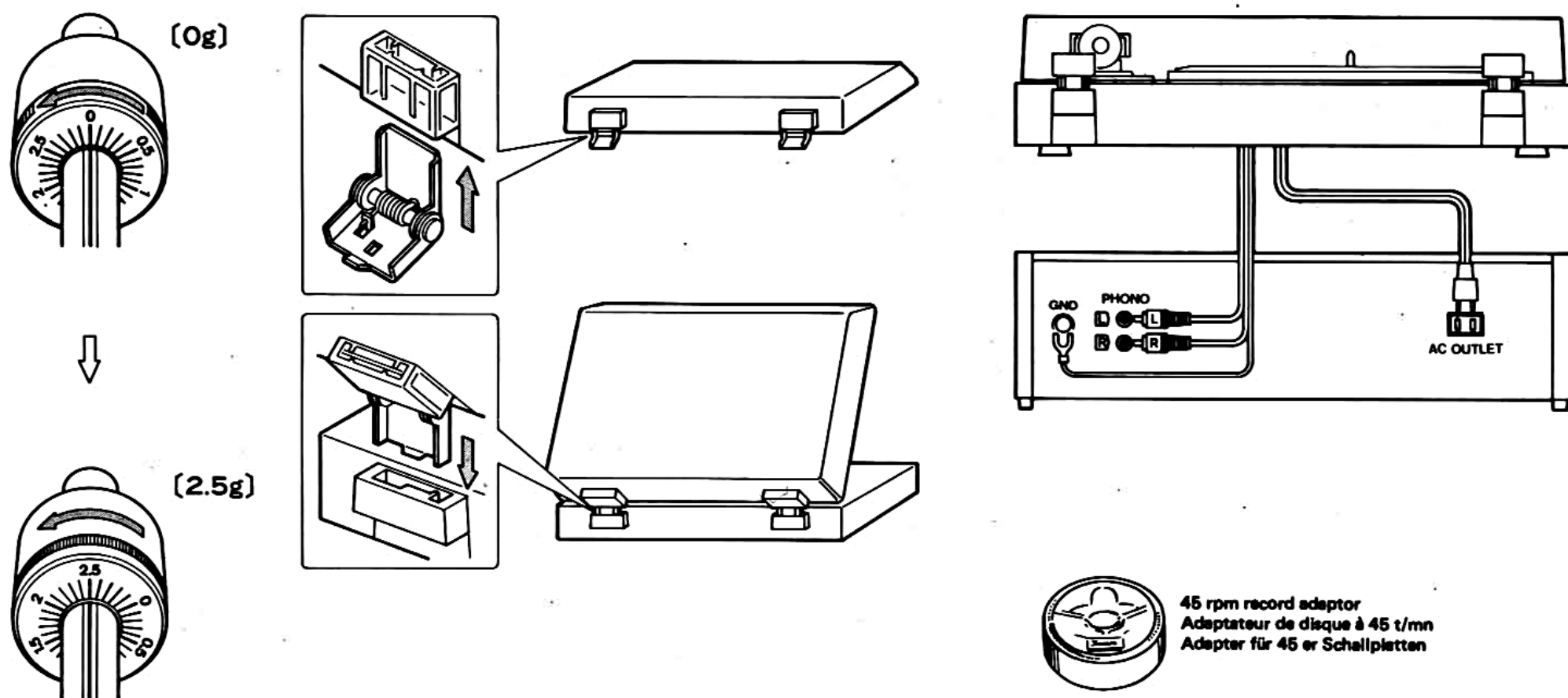

Tracking-force adjustment

1. After undertaking horizontal balance, turn the tracking-force dial so that its "0" calibration is in line with the index on the weight shaft.
 2. Turn the main weight to the right until you obtain the necessary tracking-force. Since the tracking-force dial turns as the weight is turned, the applied tracking-force is indicated by the numerals on the dial above the index line on the weight shaft.
- For the optimum tracking-force of a cartridge you use, check its specifications.
 - If you have purchased a unit with the accessory SANSUI SC-37A cartridge, adjust the tracking force to 2.5 g.

Mounting dust cover

Slide the accessory hinges onto the dust cover, referring to the figure so that the hinges are pointing in the right direction. Next slide the dust cover hinges into the holders on the rear panel of the cabinet and when they are pushed into position, the hinges are locked onto the cabinet.

Connections to amplifier

Connect the pin-plug cables of the unit to the PHONO terminals on your amplifier. The red pin plug should be used for the right channel, the white pin plug for the left.

Grounding

The vinyl covered cable without a pin plug is for grounding. Connect it to the GND terminal on your amplifier. Grounding your unit should reduce hum noise. If however the contrary occurs, disconnect the cable.

45 rpm record adaptor

Take care not to lose the supplied 45 rpm (EP) record adaptor when not in use.

Réglage de la pression sur le sillon

1. Après avoir effectué l'équilibrage horizontal, tourner le cadran d'indication de pression sur le sillon de façon que son repère "0" soit en ligne avec le repère de l'arbre du contrepois.
 2. Tourner le contrepois principal vers la droite jusqu'à ce que vous obteniez la pression voulue. Comme le cadran d'indication de pression tourne comme tourne le contrepois, la pression appliquée est indiquée par les numéros sur le cadran sous la ligne de repère de la tige du contrepois.
- Pour obtenir la meilleure pression possible sur le sillon suivant la cartouche utilisée, contrôler ses spécifications.
 - Si l'appareil acheté est équipé de la cartouche SANSUI SC-37A, ajuster la force d'appui à 2,5 grammes.

Montage du couvercle anti-poussière

Faire glisser les charnières fournies en accessoire sur le couvercle anti-poussière en se reportant au schéma, de façon que les charnières soient dirigées vers la droite. Ensuite, faire glisser les charnières du couvercle anti-poussière sur les supports prévus sur le panneau arrière du coffret. Lorsqu'elles sont enfoncées à leur place, les charnières se verrouillent sur le coffret.

Connexions de l'amplificateur

Raccorder les fiches-aiguilles des câbles de l'appareil aux bornes PHONO de votre amplificateur. La fiche aiguille rouge doit être utilisée pour le canal droit, et la fiche-aiguille blanche doit être utilisée pour le canal gauche.

Mise à la terre

Le câble enrobé de vinyl sans fiche-aiguille est pour la mise à la terre. Raccordez le sur la borne GND de votre amplificateur. La mise à la terre de votre appareil doit réduire le grondement. Mais si, toutefois, le contraire se passe, déconnecter alors le câble.

Adaptateur de disque à 45 t/mn.

Prendre garde de ne pas perdre l'adaptateur de disque 45 t/mn (LD) lorsqu'il ne sert pas.

Abtastnadel-Auflagekraft

1. Nachdem der Tonarm horizontal ausbalanciert wurde, die Auflagekraftskala drehen, bis die "0" Markierung mit der Indexlinie am Gewichtschafte ausgerichtet ist.
 2. Danach das Hauptgewicht nach rechts drehen, bis die erforderliche Auflagekraft eingestellt ist. Da sich die Skala mit dem Hauptgewicht mitdreht, kann die eingestellte Auflagekraft am Skalenwert über der am Gewichtschafte angebrachten Indexlinie abgelesen werden.
- Die Auflagekraft immer auf den Wert einstellen, der für den eingesetzten Tonabnehmer vorgeschrieben ist.
 - Stellen Sie die Auflagekraft auf 2,5 g ein, wenn Sie ein Gerät mit dem SANSUI SC-37A Zubehör-Tonabnehmer haben.

Anbringen des Staubschutzdeckels

Schieben Sie die mitgelieferten Scharniere unter Bezugnahme auf die Abbildung so auf den Staubschutzdeckel, daß sie in die richtige Richtung weisen. Danach den Staubschutzdeckel mit den Scharnieren in die Halterungen auf der Rückseite der Zarge einsetzen. Drücken Sie dann auf die Scharniere, um diese einzurasten und an der Zarge zu sichern.

Anschluß an einen Verstärker

Die mit Stiftsteckern versehenen Kabeln dieser Einheit mit den PHONO-Buchsen Ihres Verstärkers verbinden. Der rote Stiftstecker sollte für den rechten Kanal, der weiße Stiftstecker für den Linken Kanal verwendet werden.

Erdung

Das vinylisolierte Kabel ohne Stecker ist das Erdungskabel; dieses ist an die mit GND bezeichnete Klemme Ihres Verstärkers anzuschließen. Durch richtige Erdung kann manchmal der Brumm reduziert werden; treten jedoch verstärkte Brummgeräusche auf, dann ist das Kabel wieder zu lösen.

Adapter für 45er Schallplatten

Achten Sie darauf, daß der mitgelieferte Adapter für 45er Schallplatten nicht verloren geht, wenn Sie ihn nicht verwenden.

Operating procedures

Procédés de réglage

Bedienungsverfahren

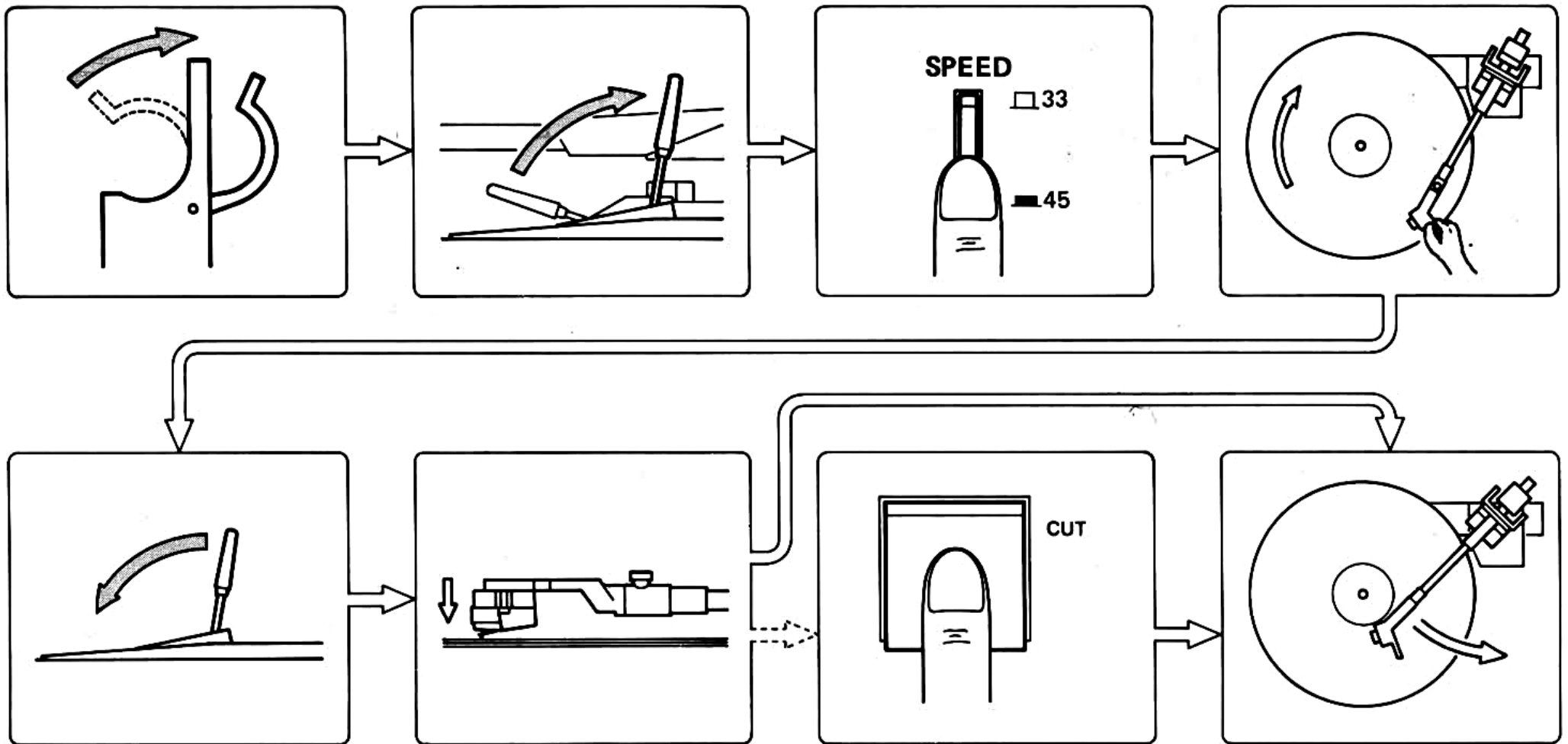

* Pay special attention when handling the turntable and your record. Rough handling may result not only in shortened life of the turntable but also in severe record damage.

* The auto-return mechanism may become disengaged during the transportation, therefore, if the tonearm does not return automatically, return it manually by pushing CUT switch once.

This will restore the auto-return mechanism to be engaged and tonearm will function properly.

Operation

1. Detach the arm rest hook.
2. Push up the arm lifter lever.
3. Set the SPEED selector switch in line with the rated speed of the record you intend to play.
4. Move the tonearm over to the track on the record which you want to hear. The platter now rotates and the LOCKED indicator lights once the rated speed is reached.
5. Pull down the arm lifter lever gently. The tonearm now descends onto the record and play begins.
6. **When the tonearm reaches the lead-out groove:** It automatically returns to its rest, turning the power off.
When stopping record play: Push the CUT switch. The tonearm will automatically return to its rest, turning the power off.

* Faire particulièrement attention en manipulant le tourne-disque et les disques eux-mêmes. Si on les brutalise, il peut en résulter non seulement un raccourcissement de la durée du tourne-disque mais également des dommages irréparables aux disques.

* Il arrive que le mécanisme de retour automatique se déboîte au cours du transport. Donc, si le bras de lecture ne revient pas automatiquement, le ramener à la main en appuyant une fois sur le commutateur CUT. Ceci aura pour effet de réemboîter le mécanisme de retour automatique, et le bras de lecture fonctionnera alors correctement.

Fonctionnement

1. Détacher le crochet du bras de lecture.
2. Soulever le levier de l'élévateur du bras de lecture.
3. Régler le sélecteur SPEED en fonction de la vitesse nominale du disque que l'on se propose d'écouter.
4. Amener le bras de lecture au-dessus de la piste du disque que l'on veut écouter. Le plateau se met à tourner et le témoin de verrouillage (LOCKED) s'allume une fois que la vitesse nominale est atteinte.
5. Abaisser doucement le levier de l'élévateur du bras de lecture. Le bras de lecture s'abaisse alors sur le disque et la lecture commence.
6. **Lorsque le bras acoustique parvient au sillon de sortie:** Il retourne automatiquement sur son support, coupant ainsi le contact.
En arrêtant le passage d'un disque: Appuyer sur le commutateur CUT. Le bras acoustique reviendra automatiquement sur son support, coupant ainsi le contact.

* Behandeln Sie den Plattenspieler und Ihre Schallplatten besonders sorgfältig. Grobe Behandlung kann nicht nur zu verkürzter Lebensdauer des Plattenspielers, sondern auch zu schwerwiegender Schallplattenbeschädigung führen.

* Beim Transport kann es geschehen, daß der Mechanismus der Tonarm-Rückführautomatik ausgehängt wird. Falls der Tonarm daher nicht automatisch zurückkehrt, die CUT-Schalter einmal drücken, um ihn manuell zurückzuführen.

Dadurch wird der Mechanismus der Rückführautomatik wieder eingerastet, und der Tonarm funktioniert danach einwandfrei.

Betrieb

1. Den Armauflagenhaken entriegeln.
2. Den Armheberhebel hochdrücken.
3. Den SPEED Wählschalter in Übereinstimmung mit der Nenndrehzahl der abzuspielenden Schallplatte einstellen.
4. Bewegen Sie den Tonarm über den Titel der Schallplatte, den Sie abspielen wollen. Der Plattenteller beginnt zu rotieren und der LOCKED-Indikator leuchtet auf, sobald die Nenndrehzahl erreicht ist.
5. Den Armheberhebel sanft nach unten ziehen. Nun senkt sich der Tonarm auf die Schallplatte, und das Abspielen beginnt.
6. **Wenn der Tonarm die Endrinne erreicht:** Der Tonarm kehrt automatisch auf seine Auflage zurück und der Strom wird abgeschaltet.
Wenn die Wiedergabe beendet werden soll: Den CUT Schalter drücken. Der Tonarm kehrt automatisch auf seine Ablage zurück und der Strom wird abgeschaltet.

Some useful hints

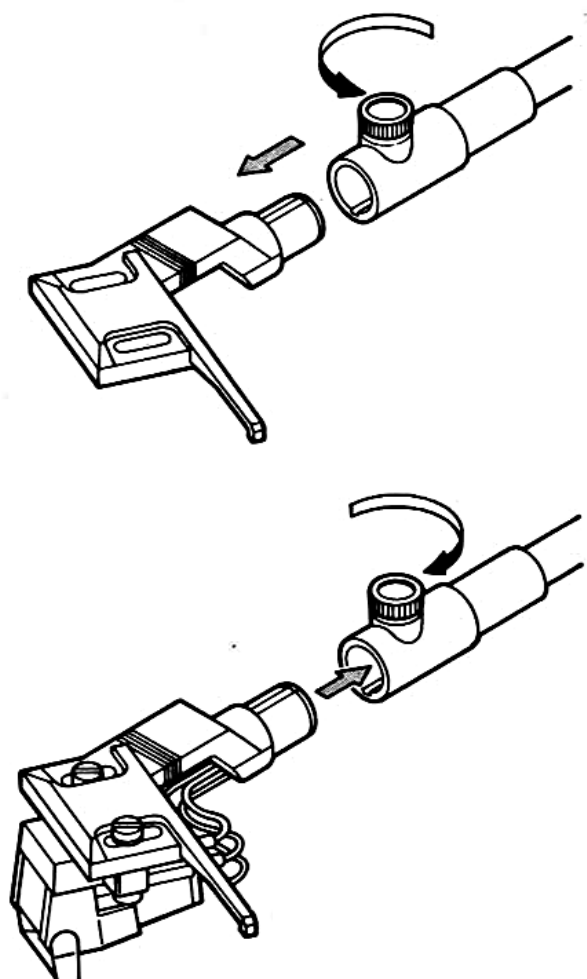

Mounting cartridge

Mount a suitable cartridge on the headshell supplied with tightened screws and nuts. Determine the cartridge mounting position as shown in the illustration. Then connect leads on the headshell to terminals of the cartridge. Be sure to make correct connections referring to instructions for the cartridge; leads are color-coded in the following manner:

Blue	left-channel "-" ground
White	left-channel "+" hot
Green	right-channel "-" ground
Red	right-channel "+" hot

- The loosely tightened screws should be firmly and equally secured after you have adjusted overhang.

Keep the stylus tip clean

Dust and dirt are the major obstacles to noise-free record reproduction. When grime is allowed to collect in the record groove it will stick to the stylus tip, thus accelerating record and stylus wear and moreover deteriorating the quality of the reproduced sound.

Every time you play a record, first carefully remove all dirt and dust with a record cleaner; use the stylus brush to remove dirt from the stylus tip.

In cleaning the tip, avoid touching it with your finger or subjecting it to shock; such mistreatment may not only shorten its life but may even dislodge the jeweled tip itself.

Replacement of styli

A diamond-tipped stylus will usually provide about 500 to 800 hours of high fidelity record playback.

A worn stylus, however, will cause distorted or crackling sound reproduction. You are advised to replace your stylus as frequently as possible.

Quelques conseils utiles

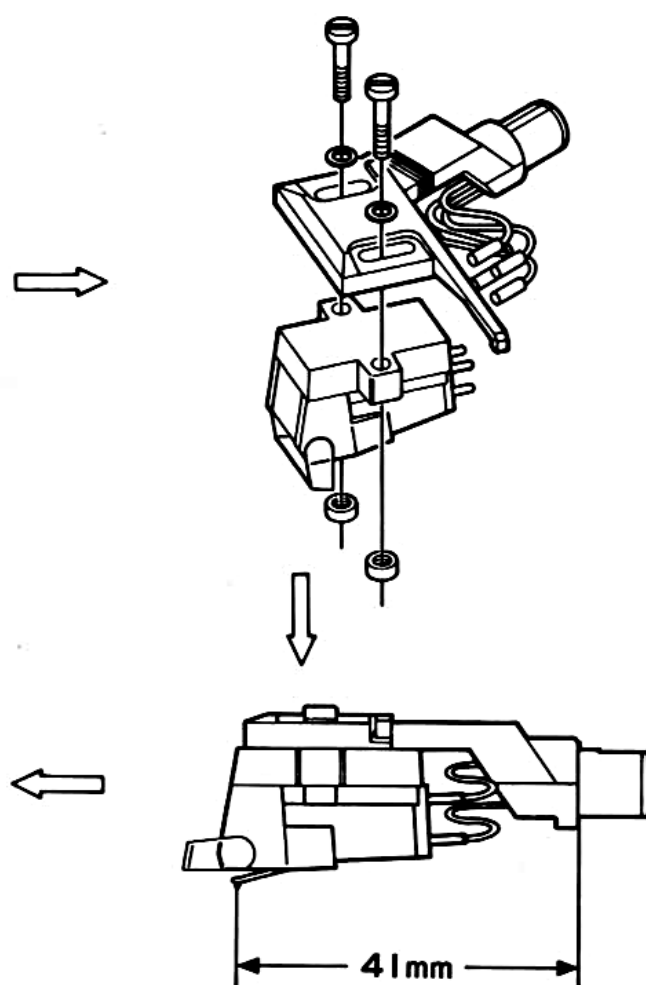

Montage de la cartouche

Installer une cartouche appropriée dans la tête de lecture fournie avec ses vis et ses écrous serrés. Déterminer la position adéquate de montage de la cartouche comme il est indiqué sur l'illustration. Raccorder alors les fils de la tête de lecture sur les terminaux de la cartouche. Bien s'assurer de procéder aux raccordements corrects comme indiqué dans les instructions techniques de la cartouche. Le codage couleur des fils est le suivant:

Bleu	Canal gauche "-" Terre
Blanc	Canal gauche "+" Chaud
Vert	Canal droit "-" Terre
Rouge	Canal droit "+" Chaud

- Les vis desserrées doivent être fermement fixées une fois que vous avez réglé l'enfoncement.

Maintenir la pointe de lecture propre

La poussière et les salissures constituent les obstacles principaux pour une reproduction de disque exempte de bruit. Si la poussière s'accumule dans le sillon du disque, elle arrivera à adhérer à la pointe de lecture, accélérant ainsi l'usure de cette dernière ainsi que du disque et par suite la qualité du son reproduit sera grandement diminuée.

A chaque fois que l'on passe un disque, il faut d'abord éliminer avec soin toutes les salissures et poussières à l'aide d'un nettoyeur-disque spécial; employer la brosse de pointe de lecture pour éliminer la poussière de celle-ci. En nettoyant la pointe de lecture, éviter de la toucher avec le doigt ou de lui faire subir des chocs. Une telle négligence risquerait non seulement d'abrèger sa durée mais aussi de déloger la pointe en pierre précieuse elle-même.

Remplacement de la tête de lecture

Une pointe de lecture à tête en diamant pourra fournir environ 500 à 800 heures d'écoute haute fidélité.

Néanmoins, une pointe de lecture usée produira un son déformé et crépitant. Il est donc recommandé de remplacer votre pointe de lecture aussi souvent que possible.

Einige nützliche Hinweise

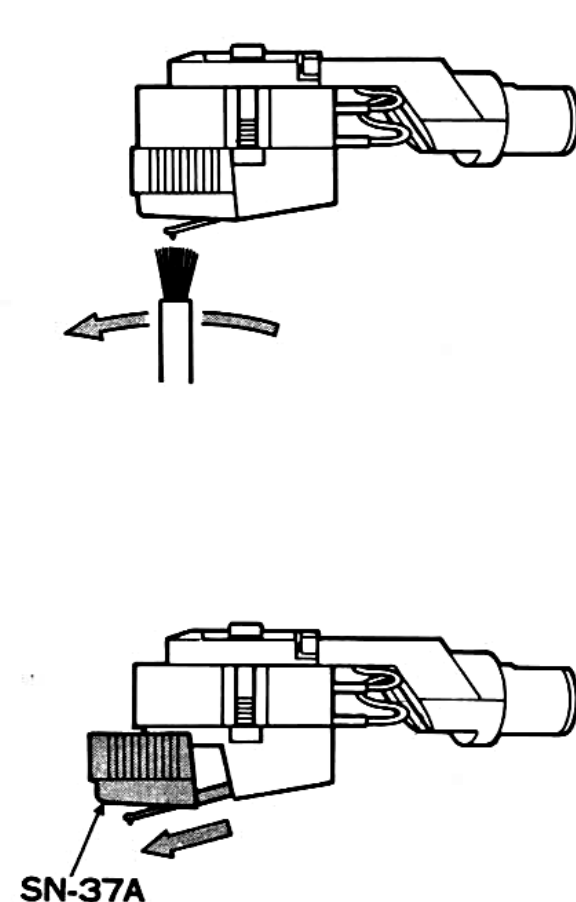

Anbringen des Tonabnehmers

Einen geeigneten Tonabnehmer in den mitgelieferten Tonarmkopf einsetzen und die Schrauben und Mutter leicht anziehen. Bestimmen Sie die Anbringungsposition des Tonabnehmers wie in der Abbildung gezeigt. Danach die Tonleiter am Tonarmkopf mit den Anschlußklemmen des Tonabnehmers verbinden. Unbedingt auf richtigen Anschluß achten und die dem Tonabnehmer beigelegte Anleitung beachten. Die Tonleiter sind mit dem folgenden Farbe-Code bezeichnet:

Blau	linker Kanal "-" Erdung
Weiß	linker Kanal "+" spannungsführend
Grün	rechter Kanal "-" Erdung
Rot	rechter Kanal "+" spannungsführend

- Nachdem der Überhang eingestellt wurde, die Schrauben festziehen.

Halten Sie die Nadelspitze sauber

Staub und Schmutz sind die hauptsächlichsten Hindernisse für störungsfreie Schallplattenwiedergabe. Wenn es zugelassen wird, daß sich Schmutz in den Schallplattenrillen ansammelt, so wird sich dieser an der Nadelspitze ansammeln, wodurch die Abnutzung von Schallplatte und Nadel beschleunigt und die Qualität des wiedergegebenen Tons verschlechtert wird.

Wenn Sie eine Schallplatte abspielen, so entfernen Sie zuerst immer jeglichen Staub und Schmutz mit einem Schallplattenreiniger; verwenden Sie den Nadelpinsel zur Entfernung von Schmutz von der Nadelspitze.

Vermeiden Sie bei der Reinigung der Nadelspitze Berührung mit dem Finger oder Schocks, eine solche falsche Behandlung kann nicht nur die Lebensdauer verkürzen, sondern sogar die Diamantspitze lösen.

Auswechseln der Abtastnadel

Eine Abtastnadel mit Diamantspitze gewährleistet ungefähr 500 bis 800 Stunden wirklicher HiFi-Wiedergabe von Schallplatten.

Eine abgenutzte Abtastnadel führt zu Verzerrungen und starken Kratzgeräuschen. Es wird daher empfohlen, die Abtastnadel möglichst oft zu erneuern.

To avoid Howling

When an outside vibration is transmitted to a player in operation, abnormal sounds such as buzzing or shrilling (Howling phenomenon) is generated. Speakers should be separated from the player, and placed in such a location as to avoid transmittal of any vibration.

Power voltage

Your turntable is adjusted in our factory to operate on the power voltage of the area where you purchased it. Therefore, should you move to an area where the voltage is different from the factory-adjusted one, you have to make the voltage changeover. Make the changeover referring to the attached voltage/frequency changeover sheet. If, however, the area where you bought your turntable is one where users are prohibited from making such changeover, changeover is not possible. In other areas, consult with your nearest electric appliance dealer about the specific voltage adjustor you need.

Pour éviter le hurlement

Quand une vibration extérieure est transmise à un tournedisque en fonctionnement, des sons comme des grondements ou des crissements (phénomène du hurlement) seront produits. Les haut-parleurs devront être éloignés du tournedisque, et placés dans une position telle qu'il n'y ait aucune possibilité de transmission de vibrations.

Tension

Votre tourne-disque est mis au point dans nos usines pour fonctionner sur la tension du secteur ou vous vous l'êtes procuré.

Aussi, si vous devez déménager dans une région où la tension est différente de celle établie en usine, il vous faudra faire changer la tension. Effectuer le changement en se référant à la notice de changement de tension/fréquence adjointe.

Toutefois, si la région ou vous avez acheté votre tourne-disque se trouve être celle où l'on interdit aux utilisateurs de procéder à de pareils changements, cette opération ne s'avère pas possible. Dans d'autres secteurs, informez-vous auprès de votre fournisseur en appareillage électrique le plus proche du régleur de tension spécifique dont vous avez besoin.

Vermeidung von Heulgeräuschen

Wenn Vibrationen oder Schwingungen auf einen in Betrieb befindlichen Plattenspieler übertragen werden, kann es zu unangenehmen Heulgeräuschen kommen. Die Lautsprecher sind daher möglichst entfernt vom Plattenspieler anzuordnen, damit es nicht zu akustischer Rückkopplung kommt.

Netzspannung

Ihr Plattenspieler ist in unserer Fabrik für Betrieb mit der Netzspannung des Gebietes, in dem Sie ihn gekauft haben, eingestellt worden. Wenn Sie in ein Gebiet mit anderer Netzspannung umziehen, müssen Sie die Netzspannung umstellen. Beziehen Sie sich hierfür auf das beiliegende Blatt für Umstellung der Netzspannung/Frequenz. Wenn es jedoch in dem Gebiet, in dem Sie Ihren Plattenspieler gekauft haben, verboten ist, eine solche Umstellung zu machen, so ist Umstellung nicht möglich. Wenden Sie sich in anderen Gebieten an Ihren Elektrohändler für einen entsprechenden Spannungswandler.

Trouble and repair

When you experience one of phenomena described below, chances are that the trouble may easily be righted. So we suggest that you check connections and operating procedures again.

If no sound comes from speakers:

- * Are the cartridge, turntable, amplifier, speakers, etc. correctly connected?
- * Are all the controls on the amplifier, input selector switch, tape monitor switch, speaker selection switch, etc. turned to the correct position?

If reproduction quality is poor:

- * Is the turntable truly horizontal?
- * Is the turntable placed atop a speaker system? (It should not be. Refer to the section titled "To avoid Howling" in this brochure.)
- * Are the stylus tip and the record free of dirt and dust?
- * Is the correct tracking force applied?

If booming hum is audible:

- * Is the unit's grounding cable correctly connected to the amp's GND terminal?
- * Are there electric appliances in operation near the unit? (There should not be. Refer to "Induced hum" in this brochure.)

Panne et réparation

Quand un des phénomènes décrits plus haut survient, il est très probable que la panne pourra être réparée facilement. Nous vous suggérons donc de contrôler à nouveau les connexions et les procédures de fonctionnement.

Si aucun son ne provient des enceintes:

- * Est-ce que la cartouche, le tourne-disque, l'amplificateur, les enceintes, etc. . . ., sont correctement raccordés?
- * Est-ce que toutes les commandes de l'amplificateur, le commutateur de sélection d'entrée, le commutateur de contrôle de bande, le commutateur de sélection des enceintes, etc. . . ., sont placés ou tournés sur leur position correcte?

Si la qualité de la reproduction est mauvaise:

- * Est-ce que le tourne-disque est placé dans une position bien horizontale?
- * Est-ce que le tourne-disque n'est pas placé sur une enceinte acoustique? (Il ne doit pas l'être. Reportezvous au paragraphe intitulé "Pour éviter le hurlement" dans cette notice technique.)
- * Est-ce que la pointe de lecture et le disque sont sans poussière ni saletés?
- * Est-ce que la pression appliquée sur le sillon est correcte?

Si on entend un hurlement augmentant sans cesse:

- * Est-ce que le câble de mise à la terre de l'appareil est correctement raccordé à la borne de mise à la terre de l'amplificateur?
- * Est-ce qu'il y a des appareils électriques qui sont en fonctionnement près l'ensemble stéréo? (Il ne doit pas y en avoir. Reportez vous au paragraphe "Ronflement induit" dans cette notice technique.)

Störungen und Abhilfe

Wenn eine der nachfolgend aufgeführten Störungen auftritt, kann gewöhnlich schnell Abhilfes geschaffen werden. Alle Anschlüsse nochmals kontrollieren und die richtigen Bedienungsvorgänge beachten.

Kein Ton von den Lautsprechern:

- * Tonabnehmer, Plattenspieler, Verstärker, Lautsprecher usw. nicht richtig angeschlossen.
- * Bedienungselemente am Verstärker, Eingangswähler, Bandmithörschalter, Lautsprecherwahlschalter usw. nicht richtig eingestellt.

Schlechte Wiedergabequalität:

- * Plattenspieler nicht waagrecht.
- * Plattenteller auf den Lautsprecherboxen abgestellt, wodurch es zu akustischer Rückkopplung (Heulgeräuschen) kommt. Siehe auch Abschnitt "Vermeidung von Heulgeräuschen" in dieser Anleitung.
- * Abtastnadel und Schallplatte verstaubt oder verschmutzt.
- * Auflagekraft der Abtastnadel falsch eingestellt.

Starke Brummgeräusche:

- * Das Erdungskabel des Plattenspielers ist nicht richtig an die GND Klemme des Verstärkers angeschlossen.
- * Elektrische Haushaltsgeräte werden in der Nähe dieser Einheit betrieben. Siehe auch Abschnitt "Induziertes Brummen" in dieser Anleitung.

Specifications

Type	Two-speed direct-driven
Speeds	33-1/3, 45 rpm
Platter	Aluminum alloy die-cast 304 mm (12") diameter
Motor	FG Servo DC Motor
Wow and flutter	0.038 % (W.R.M.S.)
S/N	Better than 60 dB (IEC-B)
Rumble	Better than 72 dB (DIN-B)
Tonearm	
Tonearm length	220 mm (8-11/16")
Overhang	17.5 mm (3/4")
Applicable cartridge weight	4 to 9 g
Dimensions	430 mm (16-29/32") W 120 mm (4-23/32") H 360 mm (14-3/16") D
Weight	4.1 kg (9.0 lbs.) net 4.9 kg (10.8 lbs.) packed
Power consumption	10 W

- The power voltage is adjusted to the one of the area where you bought the unit.

Specifications of the cartridge (applicable only to the units with cartridge)

Model SC-37A

Type	Induced magnet
Frequency response	20 ~ 20,000 Hz
Output voltage	3.5 mV per channel (1,000 Hz, 50 mm/sec)
Load impedance	47 k Ω
Tracking force	2.5 g
Stylus	0.5 mil, diamond spherical (SN-37A)

- Design and specifications subject to change without notice for improvements.
- In order to simplify the explanation illustrations may sometimes differ from the originals.

Spécifications

Type	Deux vitesses à commande direct
Vitesses	33-1/3, 45 t/mn
Platine	Alliage d'aluminium moulé diamètre 304 mm
Moteur	Moteur cour. cont. sarvo FG
Pleurage et scintillement	0,038 % (valeur efficace pondérée)
S/B	Meilleur que 60 dB (IEC-B)
Niveau de ronflement	Meilleur que 72 dB (DIN-B)
Bras acoustique	
Longueur du bras acoustique	220 mm
Enfoncement	17,5 mm
Poids de cartouche convenable	4 à 9 g
Dimensions	430 mm (L) 120 mm (H) 360 mm (P)
Poids	4,1 kg net 4,9 kg emballé
Consommation de puissance	10 W

- Le voltage est mis au point sur celui du secteur où vous avez acheté l'appareil.

Spécifications de la cartouche (applicables uniquement pour les appareils à cartouche)

Modèle SC-37A

Type	Type à électro-aimant
Réponse de fréquence	20 ~ 20.000 Hz
Tension de sortie	3,5 mV par canal (1.000 Hz, 50 mm/s)
Impédance de charge	47 k Ω
Force sur le sillon	2,5 g
Pointe de lecture	Diamant sphérique, 0,5 mil, (SN-37A)

- La présentation et spécifications sont susceptibles d'être modifiées sans préavis par suite d'améliorations éventuelles.
- Pour simplifier les explications, les illustrations peuvent quelquefois être différentes des originaux.

Technische Daten

Typ	Zwei-Drehzahlen, Direktantriebe
Drehzahlen	33-1/3 und 45 U/min.
Plattenteller	Alluminiumlegierungsspritzguß 304 mm Durchmesser
Motor	FG-geregelter Gleichstrommotor
Gleichaufschwankungen	0,038 % (W.R.M.S.)
Rauschabstand	Besser als 60 dB (IEC-B)
Rumpel-Geräuschspannungsabstand	Besser als 72 dB (DIN-B)
Tonarm	
Tonarmlänge	220 mm
Überhang	17,5 mm
Verwendbares Tonabnehmergewicht	4 bis 9 g
Abmessungen	430 mm (Breite) 120 mm (Höhe) 360 mm (Tiefe)
Gewicht	4,1 kg netto 4,9 kg verpackt
Stromverbrauch	10 W

- Die Netzspannung ist für das Gebiet eingestellt, in dem Sie das Gerät gekauft haben.

Technische Daten des Tonabnehmers (gilt nur für Geräte mit Tonabnehmer)

Modell SC-37A

Typ	Induktionsmagnet
Frequenzgang	20 bis 20.000 Hz
Ausgangsspannung	3,5 mV pro Kanal (1.000 Hz, 50 mm/sek)
Lastimpedanz	47 k Ω
Auflagekraft	2,5 g
Nadel	0,5 mil, sphärischer Diamant (SN-37A)

- Änderungen, die dem technischen Fortschritt dienen, bleiben vorbehalten.
- Um die Erläuterung zu vereinfachen, können die Abbildungen manchmal vom Original abweichen.



SANSUI ELECTRIC CO., LTD.
14-1 Izumi 2-Chome, Suginami-ku, TOKYO 168, JAPAN

Printed in Japan (62M1)<46358300>